

Symbio gearless

sin sala de máquinas

Se trata de un **ascensor eléctrico sin sala de máquinas** que cuenta con un innovador diseño. Lo hemos dotado de máquina gearless para garantizar la mejor eficiencia energética. La optimización en el diseño del SCM Symbio ha reforzado el confort y la seguridad del ascensor.

• Ventajas

Optimización del espacio: no requiere sala de máquinas.

Ecológico: bajo consumo de la máquina gearless. Además, ésta no necesita aceite y no produce contaminación acústica.

Eficiencia energética: Posibilidad de conectarlo a un enchufe monofásico.

Bajo mantenimiento: la máquina tiene un largo ciclo de vida y las reparaciones son prácticamente innecesarias.

Confort: dispone de un chasis pórtico con suspensión 2:1 que garantiza la máxima calidad durante el viaje.

Q (kg)	Potencia nominal (kw)	Intensidad nominal (A)	Huida mín. (mm)	Foso mín. (mm)
320	2,0 - 2,6	3,8 - 4,9	2.700	300
450	2,8 - 3,5	7,0 - 9,0	2.700	300
630	3,6 - 4,7	9,0 - 11,0	2.700	300
800	4,7 - 5,9	11,0 - 14,0	3050	700
1.000	5,9 - 7,1	14,0 - 17,0	3050	700
1.125	7,2 - 8,3	14,6 - 17,8	3350	850
1.250	7,9 - 9,2	16,8 - 20,6	3350	850
1.600	10,0 - 11,4	22,9 - 28,0	3350	850
2.000	12,5 - 14,1	29,4 - 37,0	3700	1300
2.500	15,6 - 19,4	43,5 - 58,0	3700	1300

Consultar hasta 4.000 Kg.

- Características técnicas

Velocidad nominal	de 1 m/s 3VF hasta 1,6 m/s
Carga nominal	hasta 2.500 kg
Cable	6,5 / 8 mm. (> 1.000 kg)
Potencia	de 2,0 hasta 11,4 kw
Suspensión	2:1
Huida estándar	3.700 mm.
Foso estándar	1.200 mm.
Recorrido	hasta 45 m.
Cuadro maniobra	instalado en marco de puerta*

*Puertas automáticas con marco de 120 mm.

- Cuadro maniobra en marco de puerta



- Sin sala de máquinas



- Con sala de máquinas (máquina Mody)

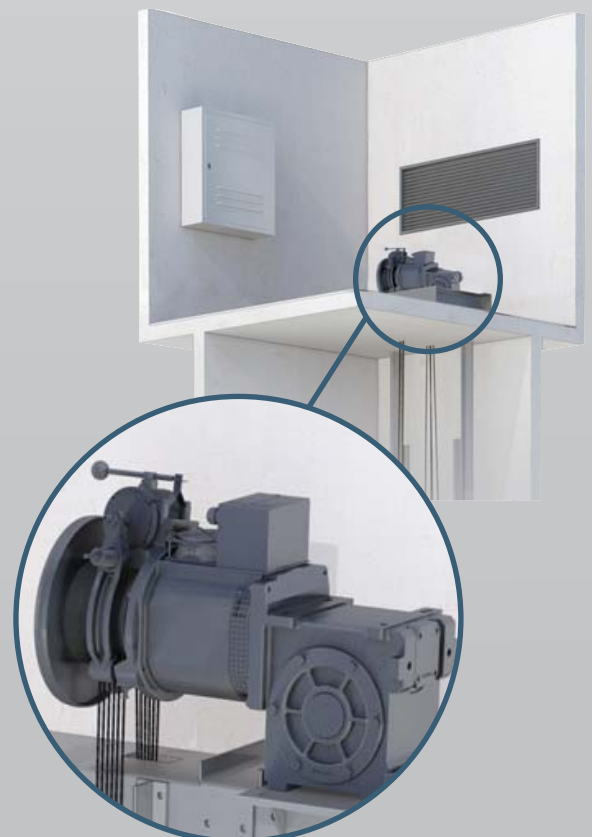

Plano de planta

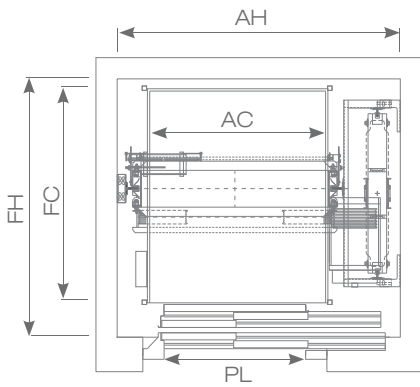

AH: Ancho Hueco
 FH: Fondo Hueco
 AC: Ancho Cabina
 FC: Fondo Cabina
 PL: Paso Libre

Q (kg)	AH	FH	AC	FC	PL
180	1310	960	750	750	700
225	1310	1100	750	870	700
320	1400	1300	900	1000	700
450	1500	1460	1020	1210	800
630	1600	1660	1120	1410	800
800	1930	1750	1300	1500	900
1000	1730	2350	1100	2100	900
1125	2000	2350	1250	2100	1000
1250	2050	2350	1300	2100	1000
1600	2250	2500	1500	2250	1200
2000	2150	3050	1500	2700	1300
2500	2550	3050	1800	2700	1600

• Huevo mínimo

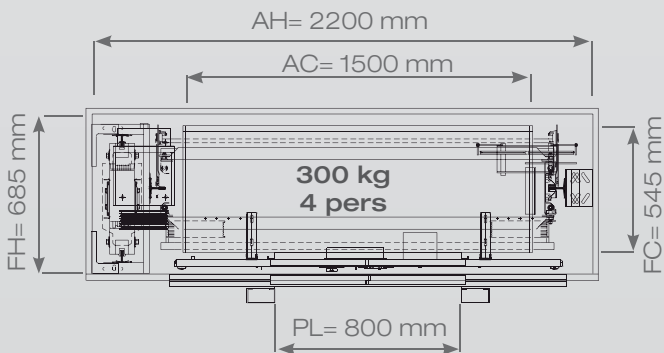

• Posibilidad en Monofásico 220 V (*)

(*) Monofásico 220 V para las siguientes velocidades:

Q (Kg)	Vn (m/s)
320	Hasta 0,6
450	Hasta 0,5
630	Hasta 0,4

